

Die überragende Technologie der Baureihe Skillair® ist ein Produkt der innovativen Strategie von Metal Work. Das FRL-System ist in Zusammenarbeit unserer technischen Abteilung mit Wissenschaftlern der Technischen Universität von Turin entwickelt worden. Als fortschrittliche Lösung wurde die Verwendung von Metallegierungen in Zusammenspiel mit extrem festen Technopolymeren gesehen. Kooperiert wurde mit den führenden Firmen dieser Branchen, CESAP (European Centre for the Development of Plastic Applications), Du Pont, EMS Chemie und Hoechst. Die Einrichtung fortschrittlicher Systeme in der Produktion und Qualitätskontrolle garantieren die hohe Zuverlässigkeit der Baureihe Skillair®.

Technische Angaben

Die Skillair-Wartungseinheiten beinhalten sehr interessante technische Vorteile:

- **Baugröße** – Bei gleichen Durchflüssen eine der kleinsten Wartungseinheiten auf dem Markt.
- **Modularität** – Vielfältige Auswahl, Filter, Regler, Öler, 3-Wegeventile, Druckanfahrventile und Luftentnahmebausteine können kombiniert werden. Durch das ausgereifte System können die Einheiten ohne Demontage der Luftanschlüsse gewechselt werden.

Montage – Jede Einzelkomponente kann ebenso ohne Ausbau der weiteren Komponenten oder lösen der Luftanschlüsse gewechselt werden.

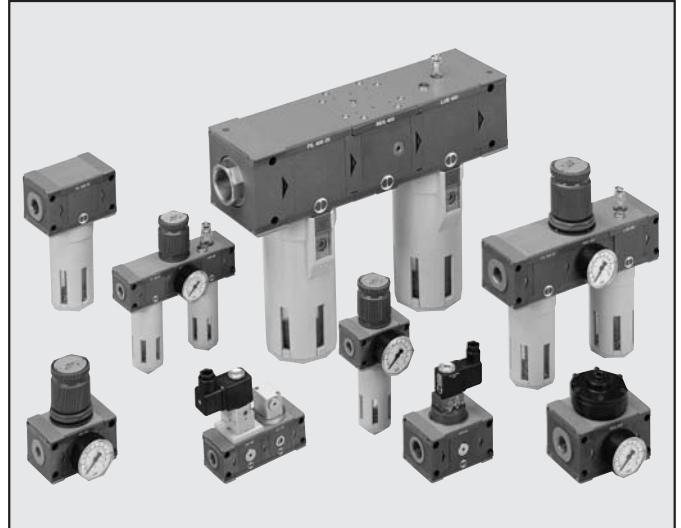

TECHNISCHE DATEN	SK 100	SK 100	SK 200	SK 200	SK 200	SK 300	SK 300	SK 300	SK 400	SK 400	SK 400	SK 400
Anschluss	1/4"	3/8"	1/4"	3/8"	1/2"	1/2"	3/4"	1"	1"	1" 1/4"	1" 1/2"	2"
Filterfeinheit						5µm 20µm 50µm						
Abscheidegrad						99.97% at 0.01µm						
Druckbereich						0-2 0-4 0-8 0-12						
Eingangsdruk Max.	bar		MPa		psi							
	1.5		1.3		13		13		13		13	
	217		188		188		188		188		188	
Durchfluss bei 6.3 bar (0.63 MPa-91 psi)						Von 1100 bis						
ΔP 0.5 bar (0.05 MPa – 7 psi)						20000 NI/min						
Medium						Geölte oder ungeölte Luft						
Temperaturbereich bei 1 MPa; 10 bar; 145 psi						-10°C bis +50°C						
						14°F bis 122°F						
Lieferprogramm:	Filter, Ölfilter, Regler, Booster-Regler, Batterie-Regler, Filter-Regler, Öler in verschiedenen Ausführungen, Absperrventile, Progressive Anfahrventile.											
Kompatibilität mit Ölen:	Siehe Seite 6.1/08 der technischen Dokumentation.											

SKILLAIR MODULARITÄT

Die FRL-Einheiten können ohne Entfernung der Luftanschlüsse gewechselt werden. Dieses ist bei einzelnen Komponenten sowie bei der gesamten Einheit möglich. Bei der Montage ist auf die Richtungspeile zu achten.

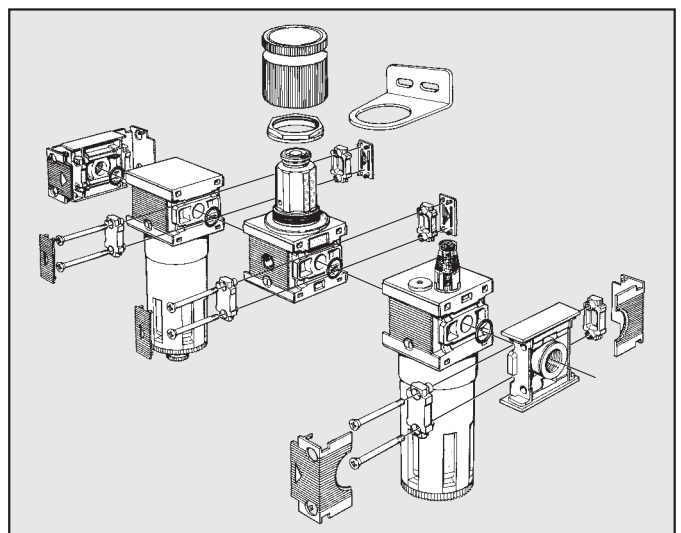



DEMONTAGE DER EINHEIT – WANDBEFESTIGUNG

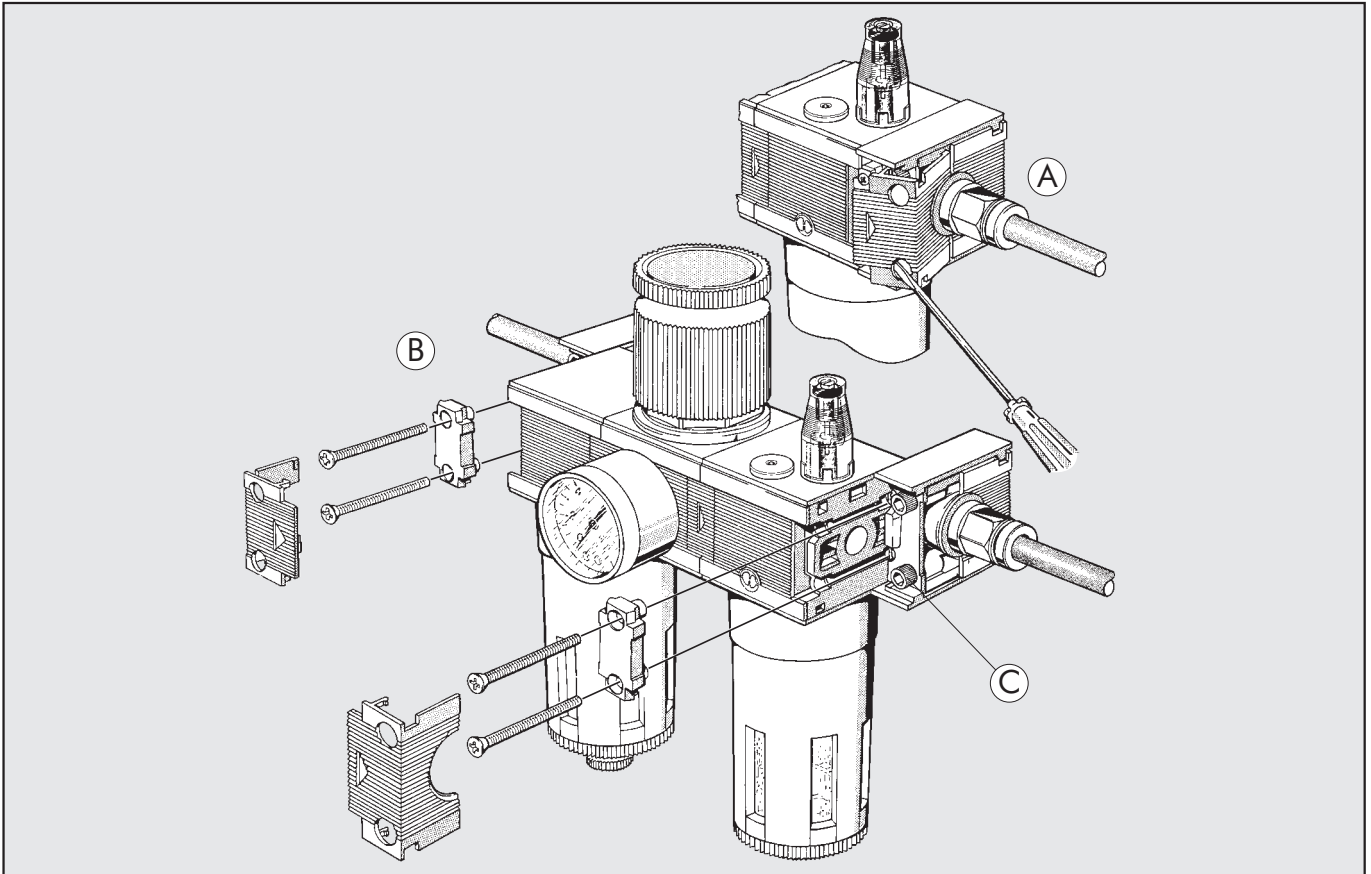

Demontageschritte:

Endplatten wie gezeigt entfernen (A)

- Schrauben lösen und Klammern (B) entfernen.
- Die Endplatten (C) werden durch die Wandschrauben gehalten.

Serie 100 M4x50
 Serie 200 M5x60
 Serie 300 M5x70
 Serie 400 M6x110

SKILLAIR 400 – DREH-GLEIT-EINSATZ

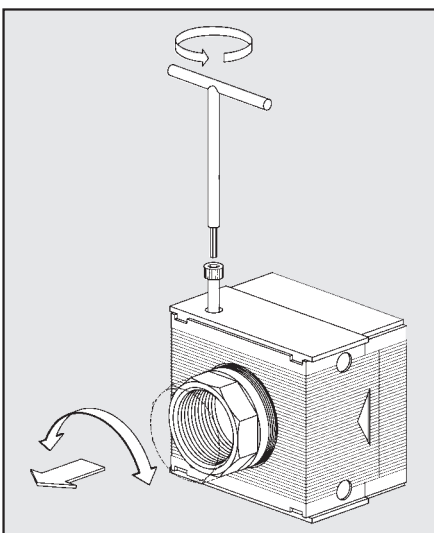

Die Serie 400 beinhaltet ein patentiertes System mit Dreh-Gleitstück, somit werden keine lösbaren Doppelnippel benötigt. Bei der Montage (Demontage) zuerst die Innensechskantschraube lösen und dann den Dreh-Gleit-Einsatz.

GENERELLE HINWEISE FÜR DEN BETRIEB UND DIE WARTUNG

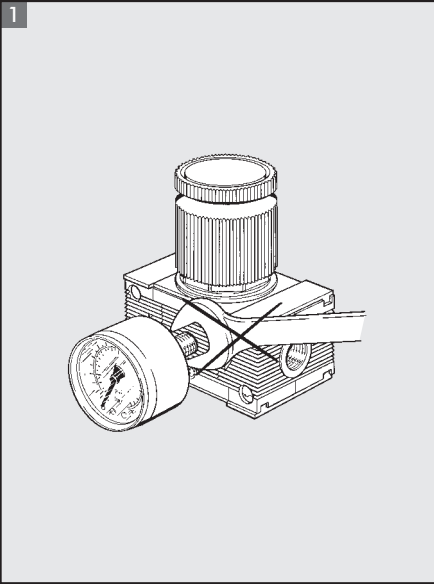

MONTAGE MANOMETER

- 1 Keine Schlüssel verwenden.
- 2 Manometer von Hand einschrauben. Evtl. Dichtmittel, jedoch kein Teflonband verwenden.

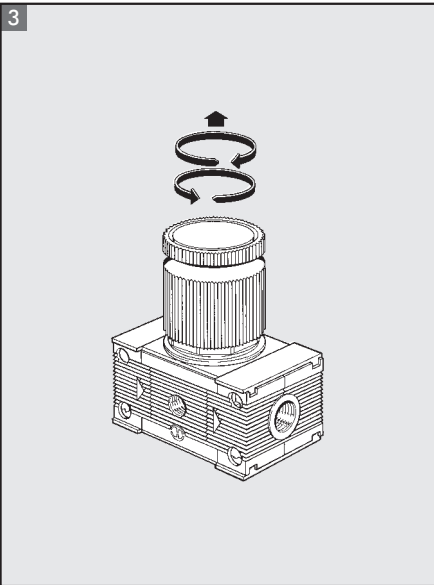
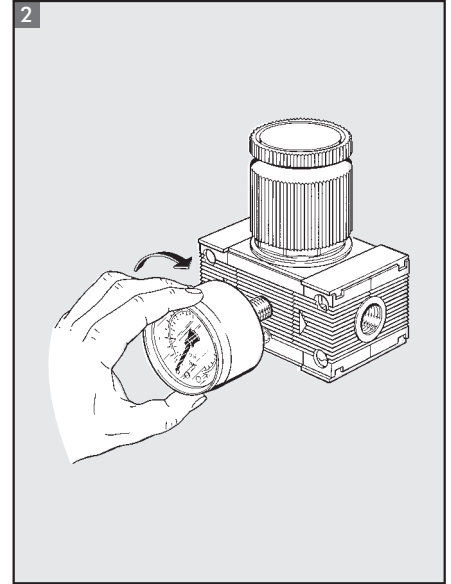

DRUCKEINSTELLUNG

- 3 Verstellknopf anheben, Druck einstellen (steigend).
- 4 Knopf drücken zur Verrastung.

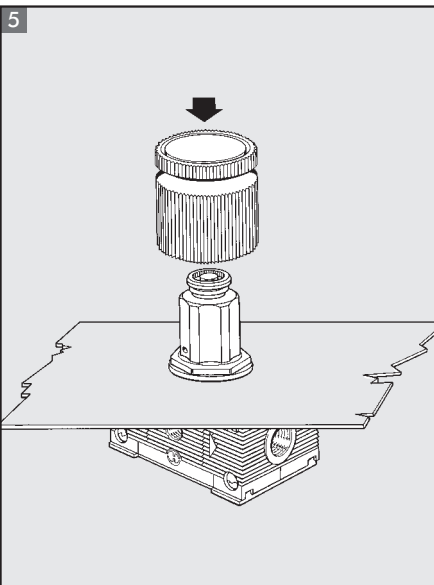
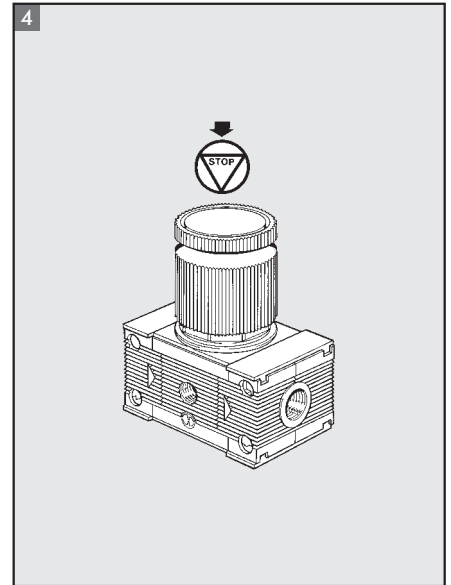

**MONTAGE REGLER
UND FILTERREGLER**

- 5 Verstellknopf durch festen Zug entfernen, Mutter lösen und in Umkehrfolge montieren.
- 6 Wie unter Punkt 5. Sie benötigen zusätzlich den Haltewinkel aus dem Zubehörprogramm.

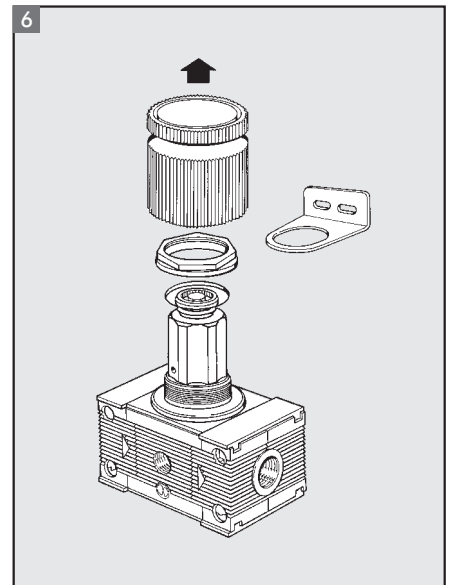

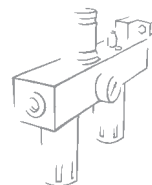

HALBAUTOMATISCHER KONDENSATABLASS FÜR FILTER, FILTERREGLER UND ÖLFILTER

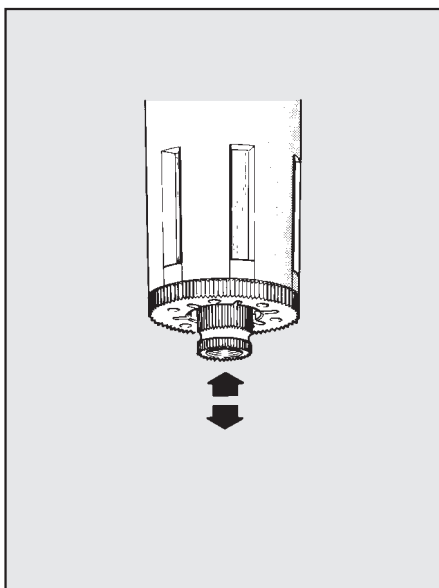

Der halbautomatische Ablass ist drucklos geöffnet. Bei Druckbeaufschlagung schließt dieser. Somit wird bei Drucklosigkeit der Behälter entwässert.

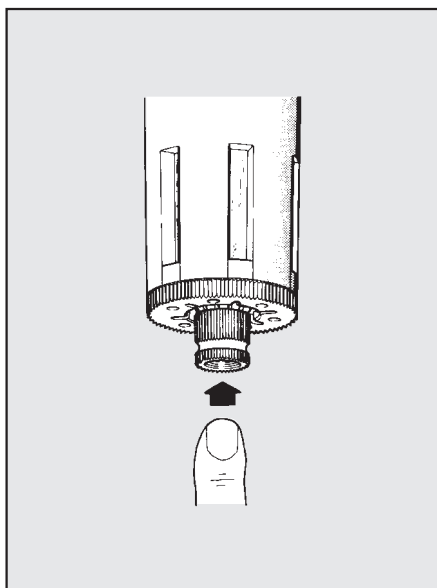

Durch Fingerdruck auf die Verschraubung kann manuell eingegriffen werden.

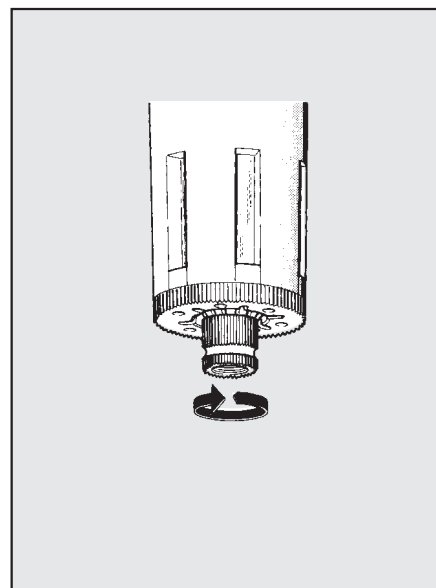

Durch Rechtsdrehung der Verschraubung kann der Ablass blockiert werden.

3

REINIGUNG BZW. WECHSEL DES FILTERELEMENTS

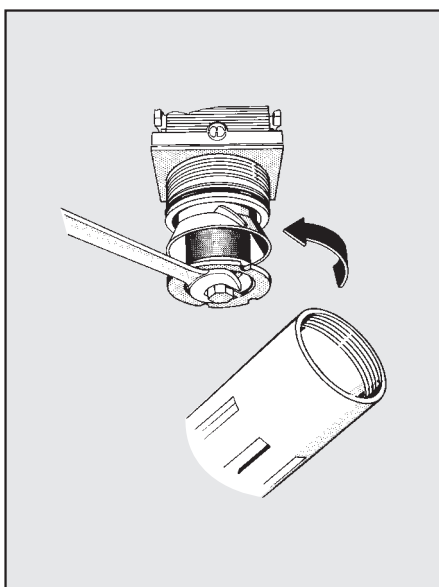

Den Behälter entfernen (drucklos), Verschraubung lösen und Filterelement reinigen bzw. wechseln. Danach in umgekehrter Reihenfolge verfahren (bitte nur handfest verschrauben).