

Skillair® REGLER

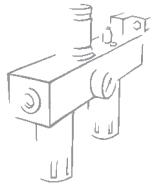

Jedes System, welches aus einer Luftverteilung gespeist wird, benötigt einen bestimmten Arbeitsdruck.

Daraus resultiert, dass die unterschiedlichen Systeme auch unterschiedliche Druckregler oder Bereicheverlangen. Es ist bei der Auslegung auf ein vernünftiges Druckgefälle zu achten.

Die Regler der Serie Skillair besitzen Rollmembranen, welche beste Regelergebnisse erzielen.

Systemvorteile:

- Hoher Durchfluss bei kleinsten Bauformen.
- Keine mechanische Reibung, dadurch kurze Ansprechzeiten und geringe Hysterese.
- Verschleißarm, dadurch höchste Lebensdauer. Durch die Minimierung der Materialstärke (0.45 mm gegenüber 1.5 mm bei Flachmembranen) werden beste Regelergebnisse erzielt.
- Verbessertes Regelverhalten auch bei Schwankungen des Eingangsdruckes.
- Schneller Druckabbau bei Rückregelung.



TECHNISCHE DATEN	REG 100	REG 100	REG 200	REG 200	REG 200	REG 300	REG 300	REG 300
Anschluss	G 1/4"	G 3/8"	G 1/4"	G 3/8"	G 1/2"	G 1/2"	G 3/4"	G 1"
Druckbereich	bar 0-2 - 0-4 - 0-8 - 0-12		0-2 - 0-4 - 0-8 - 0-12			0-2 - 0-4 - 0-8 - 0-12		
Eingangsdruck	MPa	1.5	1.3			1.3		
	bar	15	13			13		
	psi	217	188			188		
Durchfluss bei 6bar (0.6 MPa-87 psi)	NI/min	1100	2500			3500		
ΔP 0.5 bar (0.05 MPa – 7 psi)	scfm	39	88			124		
Durchfluss bei 6bar (0.6 MPa-87 psi)	NI/min	1600	3500			7000		
ΔP 1 bar (0.1 MPa – 14 psi)	scfm	57	124			247		
Medium	Gefilterte Druckluft mit oder ohne Ölung. Wenn geölt, dann kontinuierlich.							
Temperatur Max. bei 1 MPa; 10 bar; 145 psi	°C	50	50			50		
	°F	122	122			122		
Gewicht	Kg	0.4	0.7			1.4		
Schrauben Wandbefestigung		M4x50	M5x60			M5x70		
Einbaulage			Beliebig					
Manometeranschluß			G 1/8"					
Hinweis	Die Regler sind immer steigend einzustellen. Höchste Sensitivität wird mit einem Druckbereich nahe dem erforderlichen Regelwert erreicht. Den Manometeranschluß nicht als Ausgang verwenden.							

KOMPONENTEN

- ① Körper: Technopolymer
- ② Endplatten: Zamak
- ③ Knopf: Technopolymer
- ④ Dom: Technopolymer
- ⑤ Justierschraube: Messing OT58
- ⑥ Justiermutter: Messing OT58
- ⑦ Einstellfeder: Stahl
- ⑧ Befestigungsmutter: Technopolymer
- ⑨ Rollmembrane
- ⑩ Dichtung: NBR
- ⑪ Spindel: Messing OT58
- ⑫ Ventilteil: mit NBR vulkanisiert
- ⑬ Ventilfeeder: Stahl
- ⑭ Stopfen: Technopolymer
- ⑮ Dichtungen: NBR

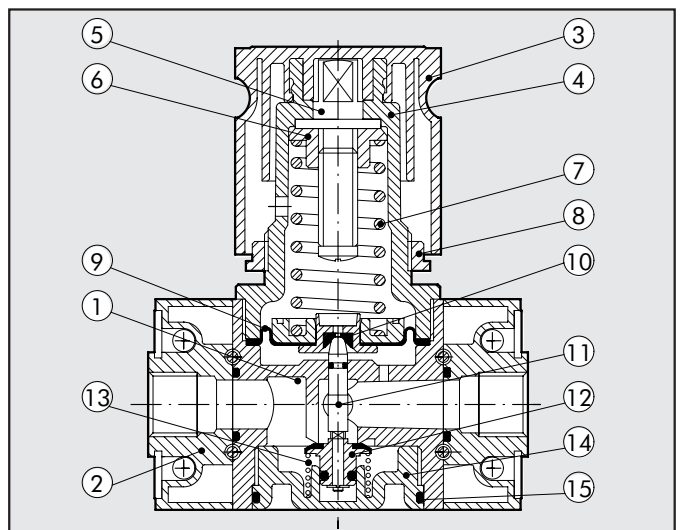

DURCHFLUSS-DIAGRAMM

REG 100 1/4 - 3/8

Einstelldruck
Pm = 7 bar - 0,7 MPa - 100 psi

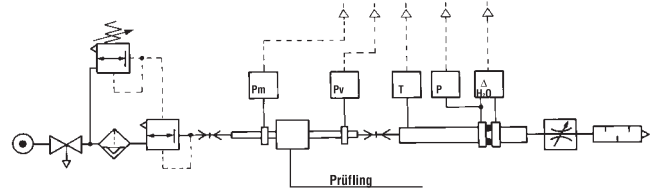
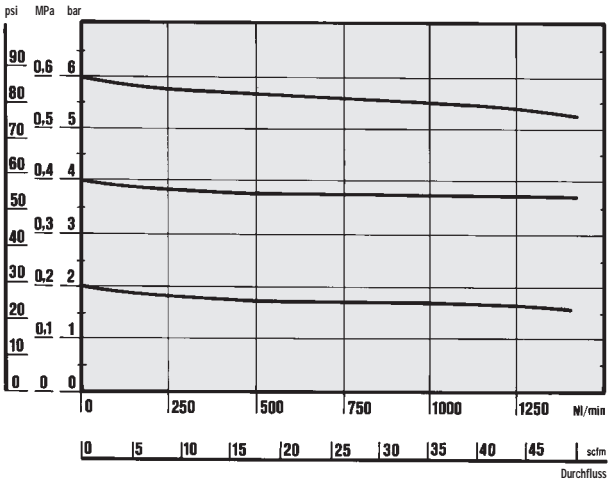

Durchflussprüfung der Abteilung Mechanik, des Polytechnikums von Turin, mit einer Computermesseinrichtung gemäß CETOP RP50R, (ISO DIS 6358-2 konform) mit einer ISO 5167 Messblende.

REG 200 1/4 - 3/8 - 1/2

Einstelldruck
Pm = 7 bar - 0,7 MPa - 100 psi

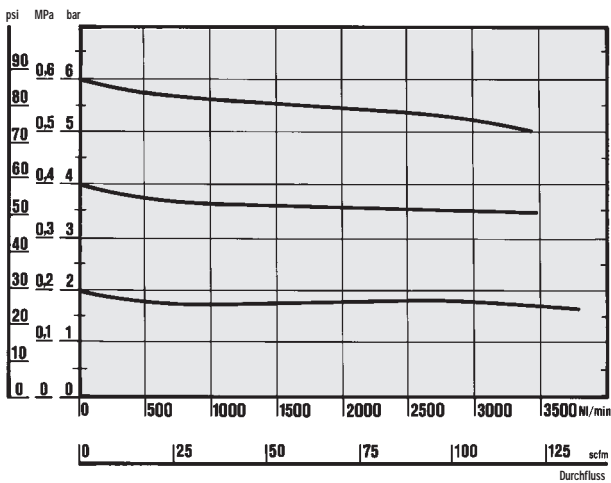

REG 300 1/2 - 3/4 - 1

Einstelldruck
Pm = 7 bar - 0,7 MPa - 100 psi

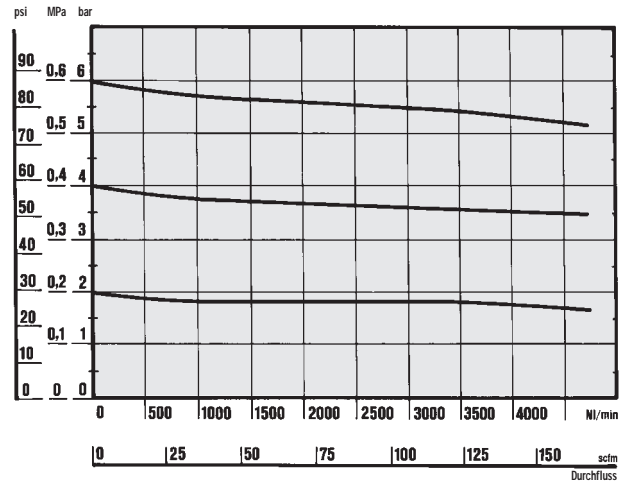

ABMESSUNGEN

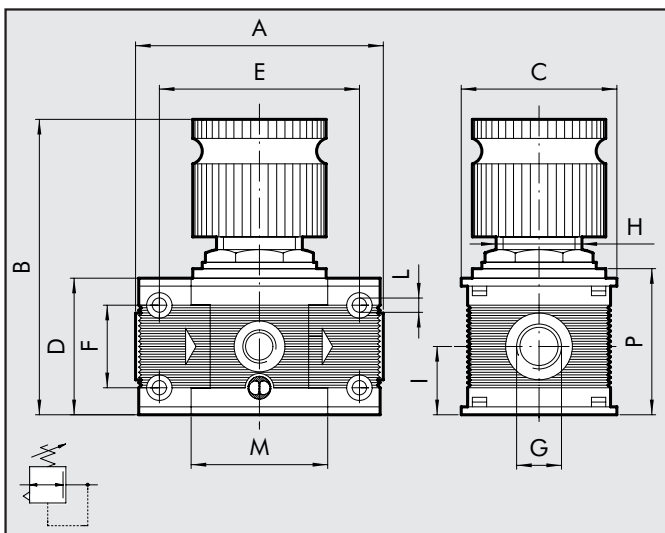

	REG 100	REG 100	REG 200	REG 200	REG 200	REG 300	REG 300	REG 300
	G 1/4	G 3/8	G 1/4	G 3/8	G 1/2	G 1/2	G 3/4	G 1"
A	78		93.5			110		112
B	98		125			148		
C	50		63			72		
D	43		55			65		
E	63		78.5			92		
F	26		36			42		
G	G 1/4	G 3/8	G 1/4	G 3/8	G 1/2	G 1/2	G 3/4	G 1"
H	30x1.5		40x1.5			48x1.5		
I	21.5		27.5			32.5		
L	M4 geeignet		M5 geeignet			M5 geeignet		
M	43		55.5			65		
P	46		58			69		

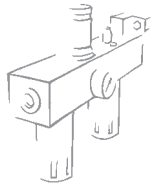

Skillair® 400 REGLER

TECHNISCHE DATEN	REG 400	REG 400	REG 400	REG 400
Anschluss	G 1"	G 1"1/4	G 1"1/2	G 2"
Druckbereich	Abhängig vom Pilotregler			
Eingangsdruck Max.	MPa	1.3		
	bar	13		
	psi	188		
Durchfluss bei 6bar (0.6 MPa-87 psi)	NI/min	18000		20000
ΔP 0.5 bar (0.05 MPa - 7 psi)	scfm	363		707
Medium	Gefilterte Druckluft mit oder ohne Ölung. Wenn geölt, dann kontinuierlich.			
Temperatur Max.	°C	50		
bei 1 MPa; 10 bar; 145 psi	°F	122		
Gewicht	Kg	4.8		5.6
Schrauben Wandbefestigung	M6x110			
Einbaulage	Beliebig			
Manometeranschluß	G1/4"			
Hinweis: Den Regler immer steigend einstellen. Die Reihe 400 besitzt ein patentiertes, Dreh-Gleit-Verschraubungssystem (Seite 3.1/03).				

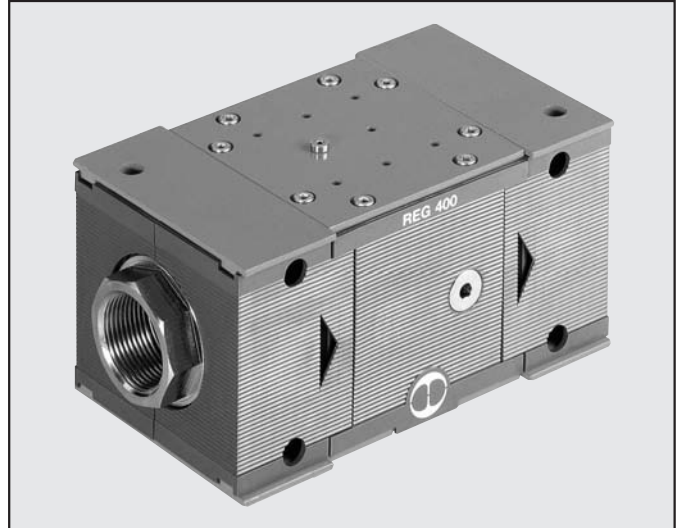

KOMPONENTEN

- ① Körper: Aluminium
- ② Endplatten: Aluminium
- ③ Verschraubung: Messing OT58
- ④ Ringstück: Messing OT58
- ⑤ Rollmembrane
- ⑥ Ringstück: Messing OT58
- ⑦ Ventilfeeder: Stahl
- ⑧ Spindel: Messing OT58
- ⑨ Ventilteil: mit NBR vulkanisiert
- ⑩ Dichtungen: NBR.

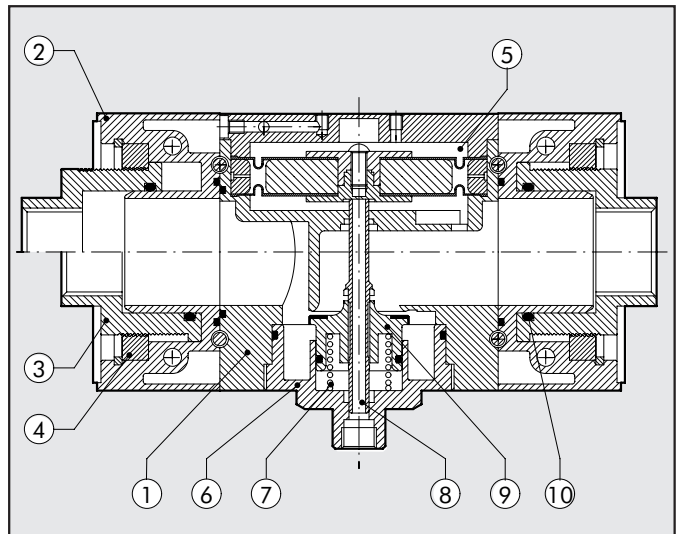

DURCHFLUSS-DIAGRAMM

REG 400 1"

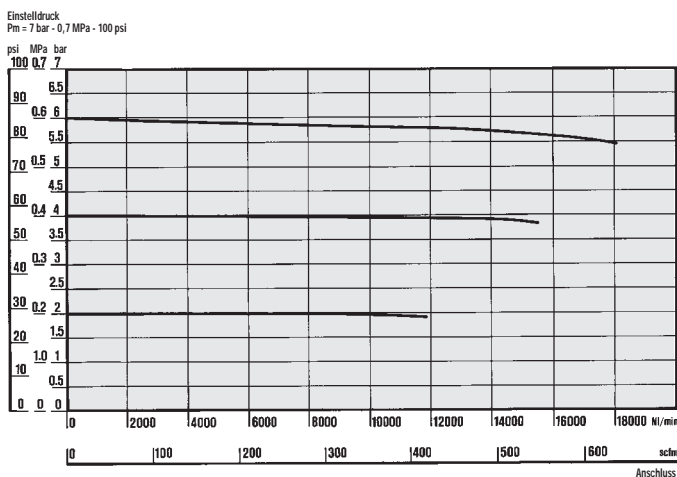

REG 400 2"

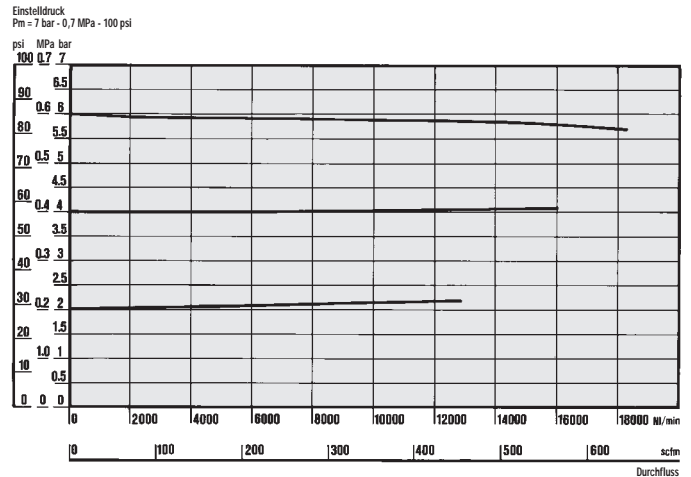

ABMESSUNGEN

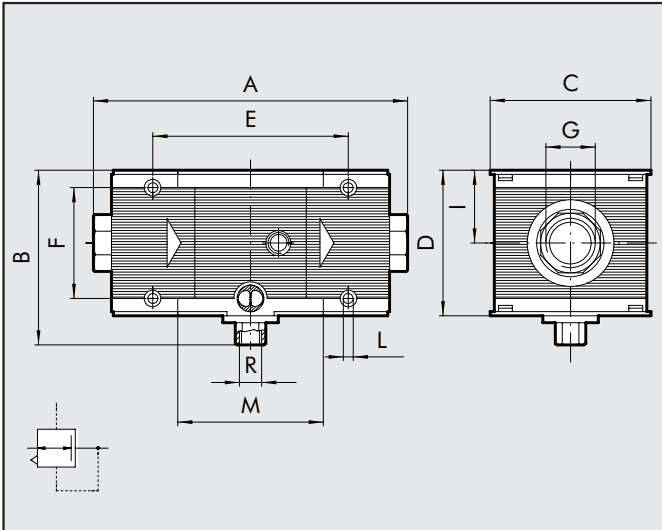

	REG 400	REG 400	REG 400	REG 400
Anschluss	G 1"	G 1"1/4	G 1"1/2	G 2"
A		225÷255		283÷313
B		127		
C		116		
D		105		
E		141.4		
F		80		
G	G 1"	G 1"1/4	G 1"1/2	G 2"
I		52.5		
L		M6 geeignet		
M		105.4		
P		G 1/4		
R		G 1/4		

MONTAGEHINWEISE

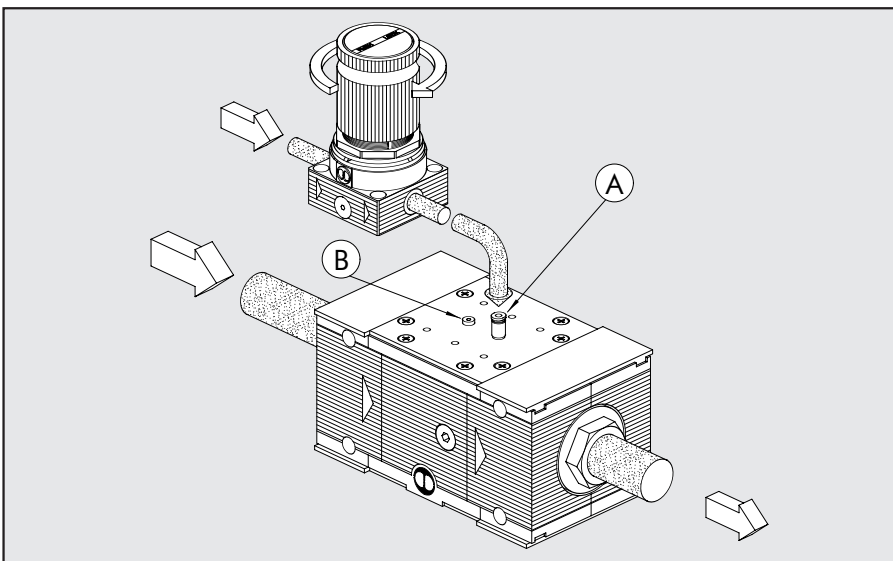

1 PILOTREGLER EXTERN

- Der Anschluss B des Boosters ist mit der Verschlußschraube A7 M5 zu verschliessen.
- Der Anschluss A des Boosters ist mit der Verschraubung R1 4 M5 zu bestücken.
- Der Anschluss des Pilotreglers ist über die Verschraubung R1 mit dem Eingang A des Boosters zu verbinden
- Ein separater Drucklufteingang ist am Pilotregler anzuschließen.
- Der Booster kann nun über den Pilotregler eingestellt werden.

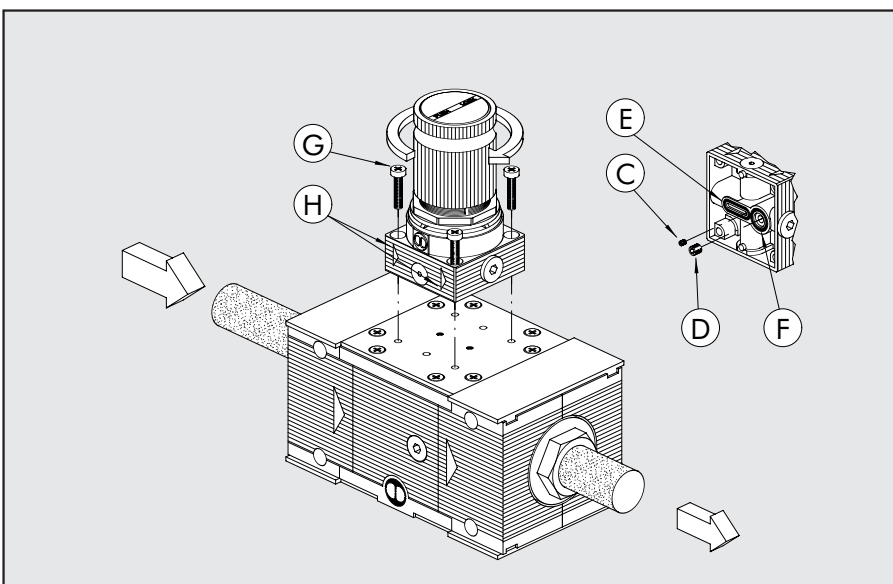

2 PILOTREGLER DIREKT

- Die Madenschrauben C und A unter dem Pilotregler sind zu entfernen.
 - Überprüfen der Dichtungen E und F unter dem Pilotregler.
 - Der Pilotregler kann nun mit den selbstschneidenden Schrauben C montiert werden.
- Bitte die Pfeilrichtung D beachten.

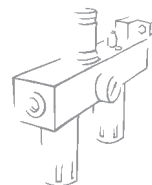

BEDIENUNGSHINWEISE

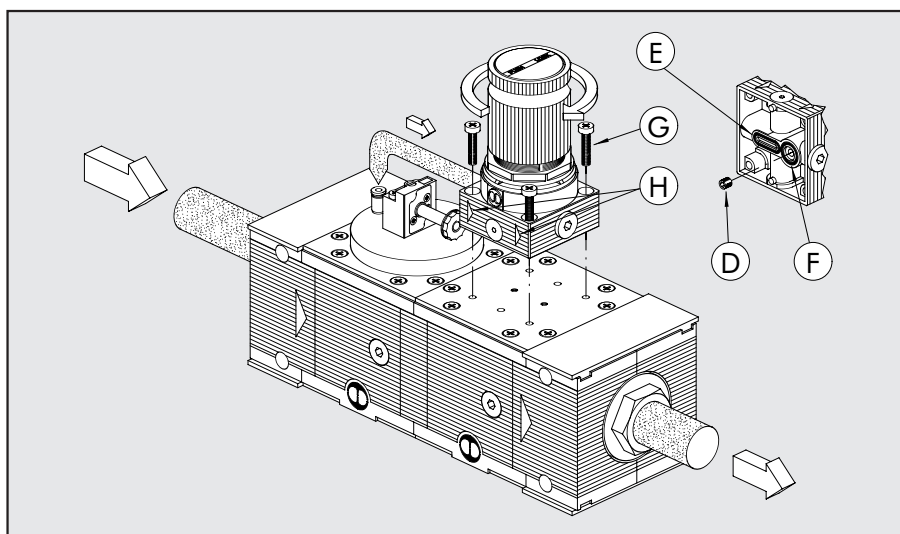

3 PILOTREGLER – ANBAU

Dies ist möglich, wenn der Regler nach einem V3V- oder APR-Ventil montiert ist. Die Entlüftung kann damit an dem V3V- oder APR-Ventil erfolgen und nicht am Reglersystem.

Es ist einfach der Gewindestift D unter dem Pilotregler zu entfernen.

Die beiden Dichtungen E und F unter dem Piloten sind zu prüfen.

Der Pilotregler ist auf dem vorgesehenen Platz mit den selbstschneidenden Schrauben G zu befestigen. Die beiden Pfeile H müssen in die gleiche Richtung zeigen, wie die auf dem Regler selbst.

Der Stopfen A7 M5 am V3V- oder APR-Ventil ist zu entfernen und dafür eine Verschraubung anzubringen und die Versorgung des Pilotventiles ist an diese Verschraubung anzuschließen.

TYPENSCHLÜSSEL

REG	100	1/4	02
ELEMENT	GRÖSSE	ANSCHLUSS	DRUCKBEREICH
REG	100	1/4	0 ÷ 2 bar
	200	3/8	0 ÷ 4 bar
		1/4	0 ÷ 8 bar
		3/8	0 ÷ 12 bar
		1/2	
	300	1/2	
		3/4	
		1"	
	400	1	Abhängig vom Pilotregler
		1 1/4	
		1 1/2	
		2	

Der Pilotregler, Seite 3.1/17 ist notwendig für die Serie 400 (keine Standardregler verwenden).

3

BESTELLNUMMERN

Bestellnummer	Beschreibung	Bestellnummer	Beschreibung	Bestellnummer	Beschreibung
SKILLAIR 100 REGLER		SKILLAIR 200 REGLER		SKILLAIR 300 REGLER	
3202001A	REG 100 02 OHNE ENDPLATTEN	3402001A	REG 200 02 OHNE ENDPLATTEN	4402000A	REG 300 02 OHNE ENDPLATTEN
3202002A	REG 100 04 OHNE ENDPLATTEN	3402002A	REG 200 04 OHNE ENDPLATTEN	4402001A	REG 300 04 OHNE ENDPLATTEN
3202003A	REG 100 08 OHNE ENDPLATTEN	3402003A	REG 200 08 OHNE ENDPLATTEN	4402002A	REG 300 08 OHNE ENDPLATTEN
3202004A	REG 100 012 OHNE ENDPLATTEN	3402004A	REG 200 012 OHNE ENDPLATTEN	4402003A	REG 300 012 OHNE ENDPLATTEN
3202001	REG 100 1/4 02	3402001	REG 200 1/4 02	4402000	REG 300 1/2 02
3202002	REG 100 1/4 04	3402002	REG 200 1/4 04	4402001	REG 300 1/2 04
3202003	REG 100 1/4 08	3402003	REG 200 1/4 08	4402002	REG 300 1/2 08
3202004	REG 100 1/4 012	3402004	REG 200 1/4 012	4402003	REG 300 1/2 012
3302001	REG 100 3/8 02	3502001	REG 200 3/8 02	4502000	REG 300 3/4 02
3302002	REG 100 3/8 04	3502002	REG 200 3/8 04	4502001	REG 300 3/4 04
3302003	REG 100 3/8 08	3502003	REG 200 3/8 08	4502002	REG 300 3/4 08
3302004	REG 100 3/8 012	3502004	REG 200 3/8 012	4502003	REG 300 3/4 012
		3602001	REG 200 1/2 02	4602000	REG 300 1 02
		3602002	REG 200 1/2 04	4602001	REG 300 1 04
		3602003	REG 200 1/2 08	4602002	REG 300 1 08
		3602004	REG 200 1/2 012	4602003	REG 300 1 012
				SKILLAIR 400 REGLER	
				6102001A	REG 400 OHNE ENDPLATTEN
				6102001	REG 400 1
				6202001	REG 400 1 1/4
				6302001	REG 400 1 1/2
				6402001	REG 400 2